



โครงการ ติดตั้งไฟฟ้าแสงสว่างบริเวณภายในส่วนสาธารณะหนองกระทิง
ตำบลบ่อแฮ้ว อำเภอเมืองลำปาง จังหวัดลำปาง
รายละเอียดตามแบบแปลนขององค์การบริหารส่วนจังหวัดลำปาง

(ลงชื่อ)
(นางสุพรรณิ สุขสันต์รุ่งเรือง)
(ลงชื่อ)
(นางสาวชนนิภา น้อยวงษ์)
(ลงชื่อ) ส.อ.
(สุเทพ อู่รุ่ง)
(ลงชื่อ)
(นางอุษณีย์ มิ่งเชื้อ)



โครงการ ติดตั้งไฟฟ้าแสงสว่างบริเวณภายในสวนสาธารณะหนองกระเทียม
 ตำบลบ่อแก้ว อำเภอเมืองลำปาง จังหวัดลำปาง
 รายละเอียดตามแบบแปลนขององค์การบริหารส่วนจังหวัดลำปาง

ตำแหน่งโครงการฯ

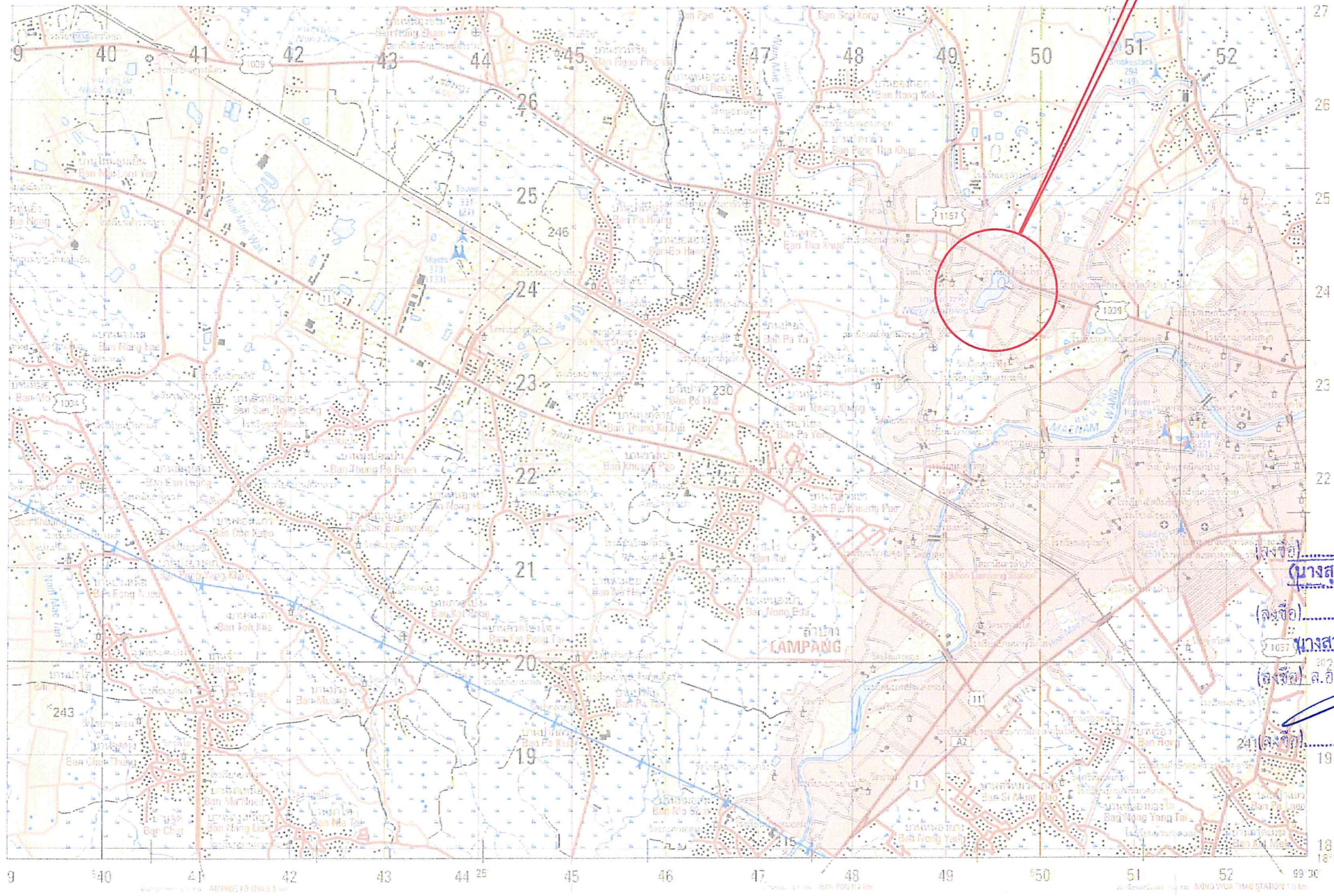

(นางสุพรรณิ สุขสันต์รุ่งเรือง) (ลงชื่อ)
 (นางสาวชนนิกานต์ อยู่สุข) (ลงชื่อ) ส.อ.
 (สุเทพ อยู่ครอง) (ลงชื่อ)
 (นางอุษณีย์ มิ่งเชื้อ) (ลงชื่อ)



แผนที่แสดงตำแหน่งโครงการฯ หมายเลขระวาง 48451

มาตราส่วน 1 : 50,000



โครงการ
ติดตั้งไฟฟ้าแสงสว่างบริเวณภายในสวนสาธารณะหนองกระตัง
ตำบลบ่อแก้ว อำเภอเมืองสาบียง จังหวัดสาบียง
รายละเอียดตามแบบแปลน
ขององค์การบริหารส่วนจังหวัดสาบียง

ออกแบบ, เขียนแบบ

นายเจมิต มิ่งเชื้อ
นักบริหารงานช่าง ระดับต้น

วิศวกร

นายทองวุฒิ นนรังกุล
วิศวกรโยธา ชำนาญการ

ตรวจ

นายเจมิต มิ่งเชื้อ
นักบริหารงานช่าง ระดับต้น

เห็นชอบ

นายจิติต อรรถกิตกุล
ผู้อำนวยการกองช่าง

เห็นชอบ

นางสุพรมณ์ สุขสันต์รุ่งเรือง
รองปลัดองค์การบริหารส่วนจังหวัด รักษาการฯ
ปลัดองค์การบริหารส่วนจังหวัดสาบียง

อนุมัติ

นางสุพรมณ์ สุขสันต์รุ่งเรือง
รองปลัดองค์การบริหารส่วนจังหวัด รักษาการฯ
ปลัดองค์การบริหารส่วนจังหวัด บัญชีหน้า
นายกองค์การบริหารส่วนจังหวัดสาบียง

แผ่นที่ 1
จำนวน 2

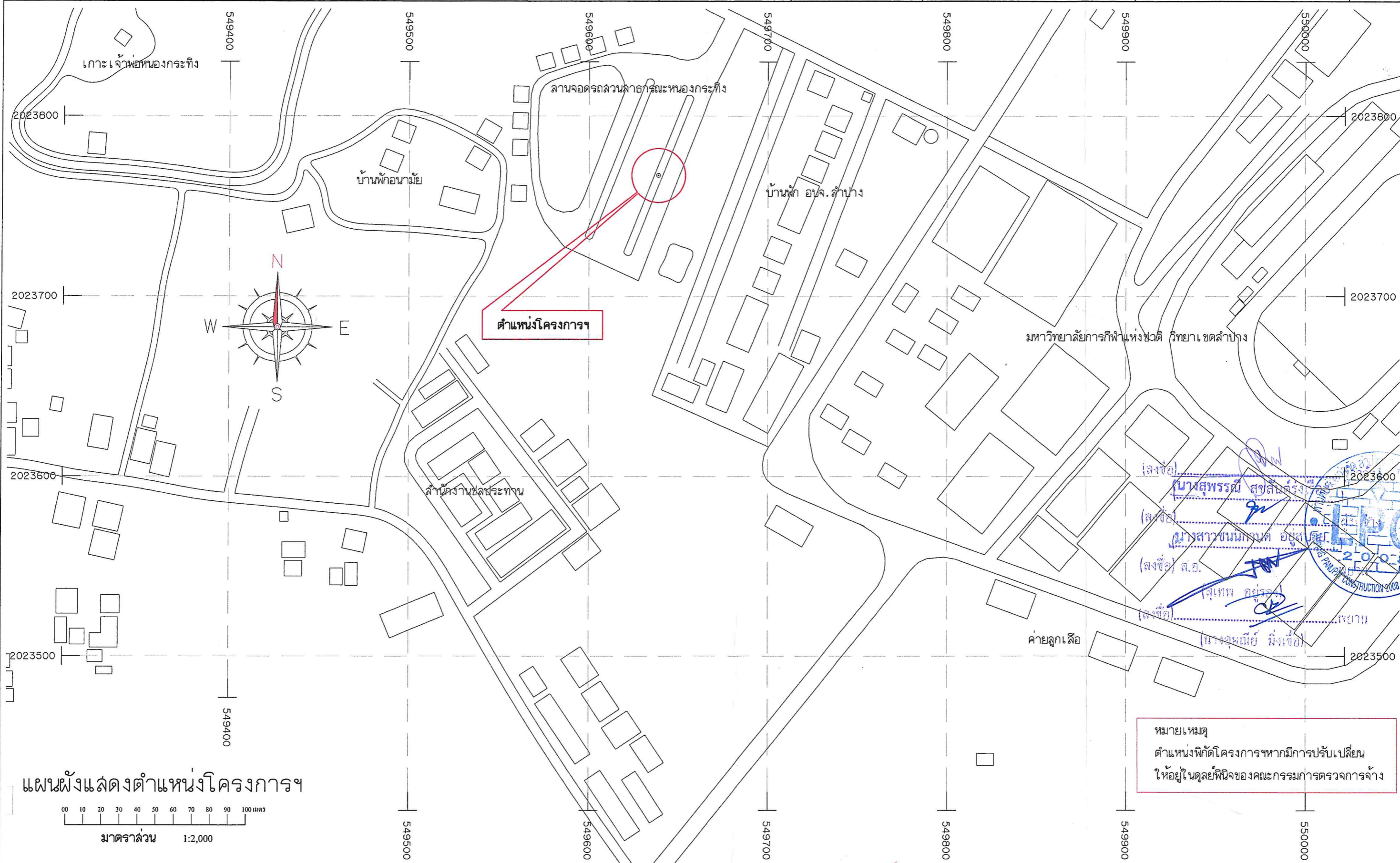



โครงการ
ติดตั้งไฟฟ้าแสงสว่างบริเวณภายในสวนสาธารณะหนองกระตัง
ตำบลบ่อแก้ว อำเภอเมืองสาบียง จังหวัดสาบียง
รายละเอียดตามแบบแปลน
ขององค์การบริหารส่วนจังหวัดสาบียง

ออกแบบ, เขียนแบบ
นายเฉลิมพล มิ่งเชื้อ
นักบริหารงานช่าง ระดับต้น

วิศวกร
นายทรงวุฒิ นครังกุล
วิศวกรโยธา ชำนาญการ

ตรวจ
นายเฉลิมพล มิ่งเชื้อ
นักบริหารงานช่าง ระดับต้น

เห็นชอบ
นายธิต ธรรมเทวีกุล
ผู้อำนวยการกองช่าง

เห็นชอบ
นางสุพรรณิ สุขสันต์รุ่งเรือง
รองปลัดองค์การบริหารส่วนจังหวัด รักษาการฯ
ปลัดองค์การบริหารส่วนจังหวัดสาบียง

อนุมัติ
นางสุพรรณิ สุขสันต์รุ่งเรือง
รองปลัดองค์การบริหารส่วนจังหวัด รักษาการฯ
ปลัดองค์การบริหารส่วนจังหวัด ปฎิบัติหน้าที่
นายกองค์การบริหารส่วนจังหวัดสาบียง

แผ่นที่ 2
จำนวน 2

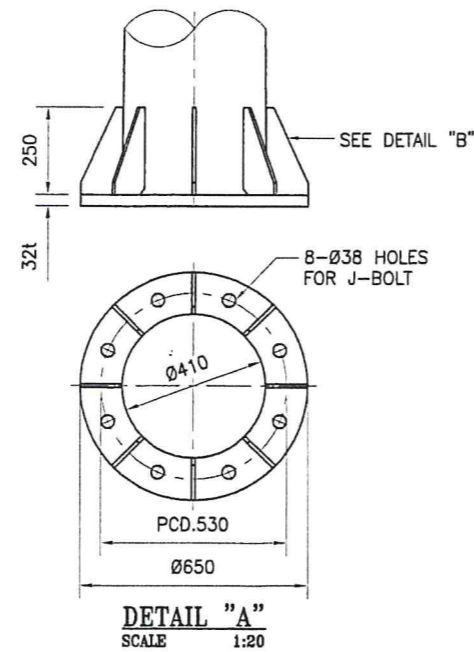
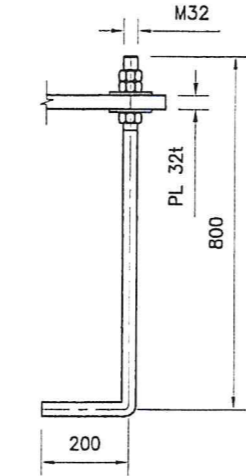
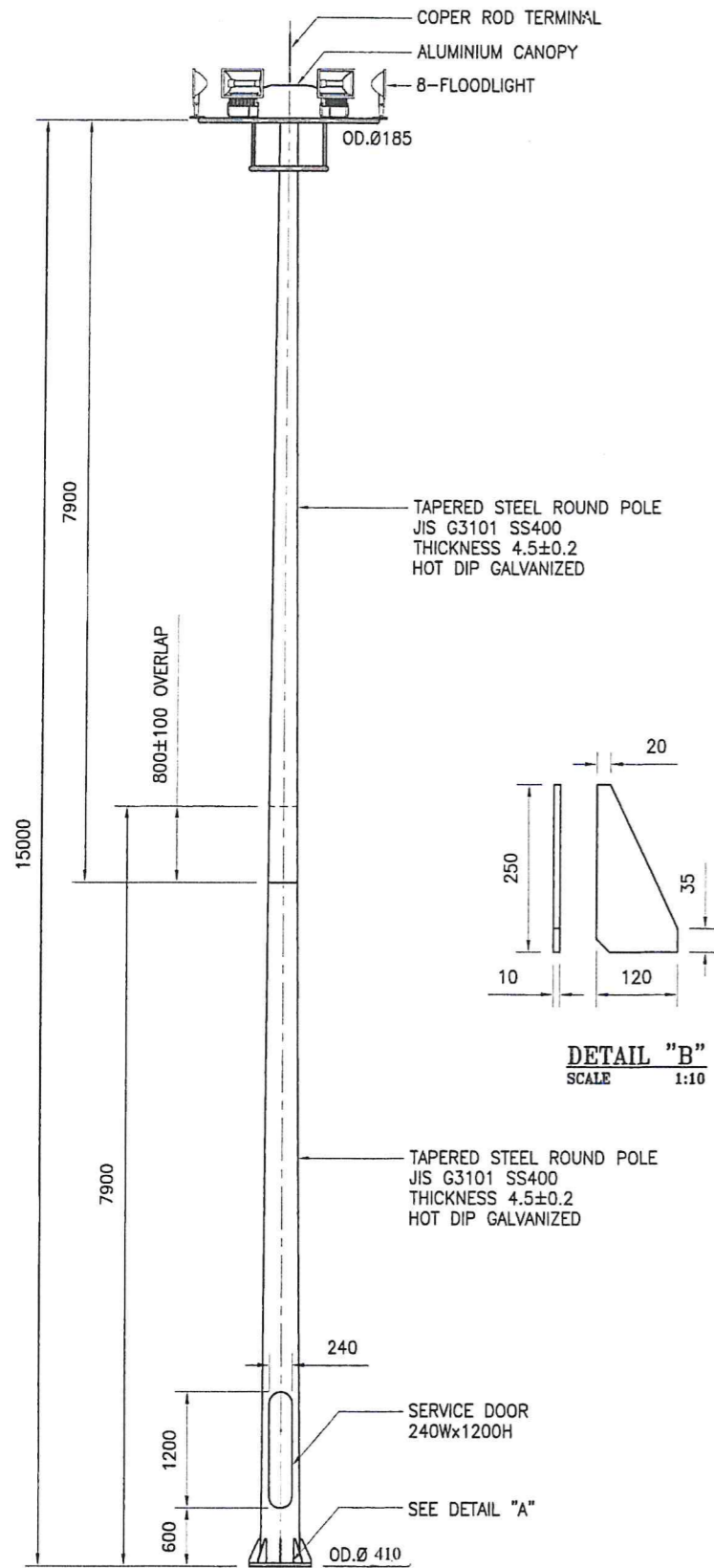

แบบรายละเอียดเสาไฮแมส
มาตราส่วน 1 : 50

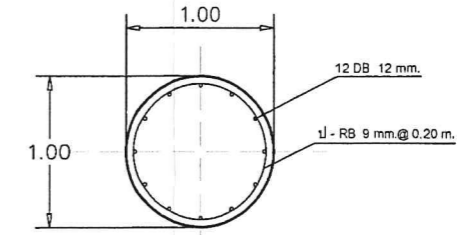

แบบขยายเสา
มาตราส่วน 1 : 50

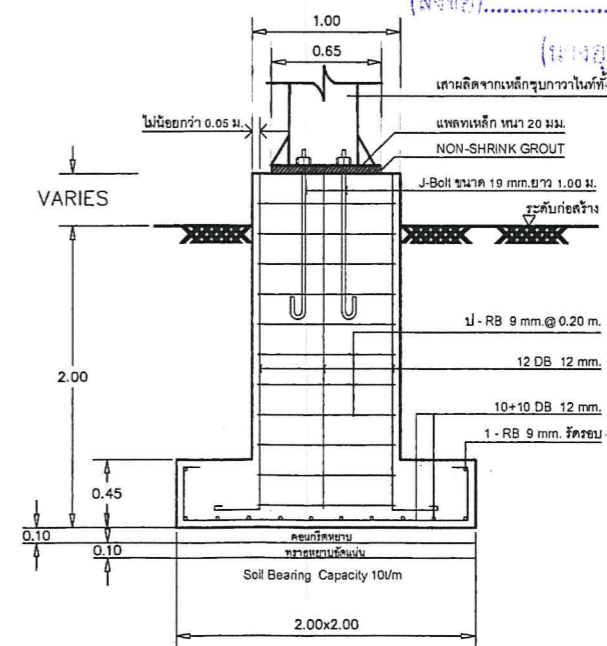
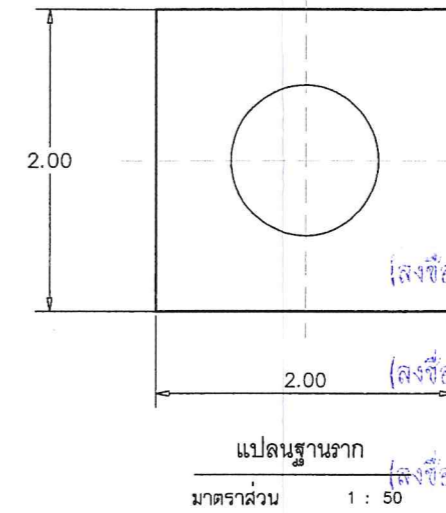

รูปตัดฐานราก
มาตราส่วน 1 : 50



(ลงชื่อ) ...
นางสุพรรณิ สุขสันต์รุ่งเรือง
(ลงชื่อ) ...
นางสาวชนนิกานต์ ...
(ลงชื่อ) ส.อ. ...
(ลงชื่อ) อ.อ. ...
(ลงชื่อ) ...
(นางอู๋มณี มิ่งเชื้อ)